

# СПЕЦИФИКАЦИИ ПРОДУКТА

**Модель №.: QG-0603UGC**

Особенности:	
<ul style="list-style-type: none"> <li>■ Тип SMD</li> <li>■ Размер (мм):1.6*0.8*0.8</li> <li>■ Испускающий цвет:Желто-зеленый</li> <li>■ Пакет SMT</li> <li>■ Подходит для всех методов сборки и пайки SMT</li> <li>■ Приложение для пайки при пайке Pb-free</li> <li>■ Соответствует RoHS</li> </ul>	

Приложения:
<ul style="list-style-type: none"> <li>■ Световые полосы</li> <li>■ ЖК-подсветка</li> <li>■ Декоративное освещение</li> <li>■ индикаторы</li> <li>■ Интерьер автомобильный</li> <li>■ иллюминация</li> <li>■ Мобильные телефоны</li> </ul>

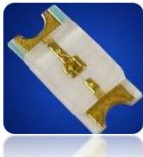

КЛИЕНТЫ УТВЕРДИЛИ ПОДПИСИ	УТВЕРЖДЕНО	ПРОВЕРЕНО	ПРИГОТОВЛЕННЫЙ

NINGBO Haishu Qunguang Electric lighting CO;LTD.

Добавить:NO.284 Jishi East Road Ningbo Zhejiang China

Tel: 0086-574-88053698

Fax: 0086-574-88053976

E-mail:sales@qunguang-lighting.com (General)

[www.qunguang-lighting.com](http://www.qunguang-lighting.com)

Почтовый индекс:315170

Модель №.: QG-0603UGC

■ Механические размеры

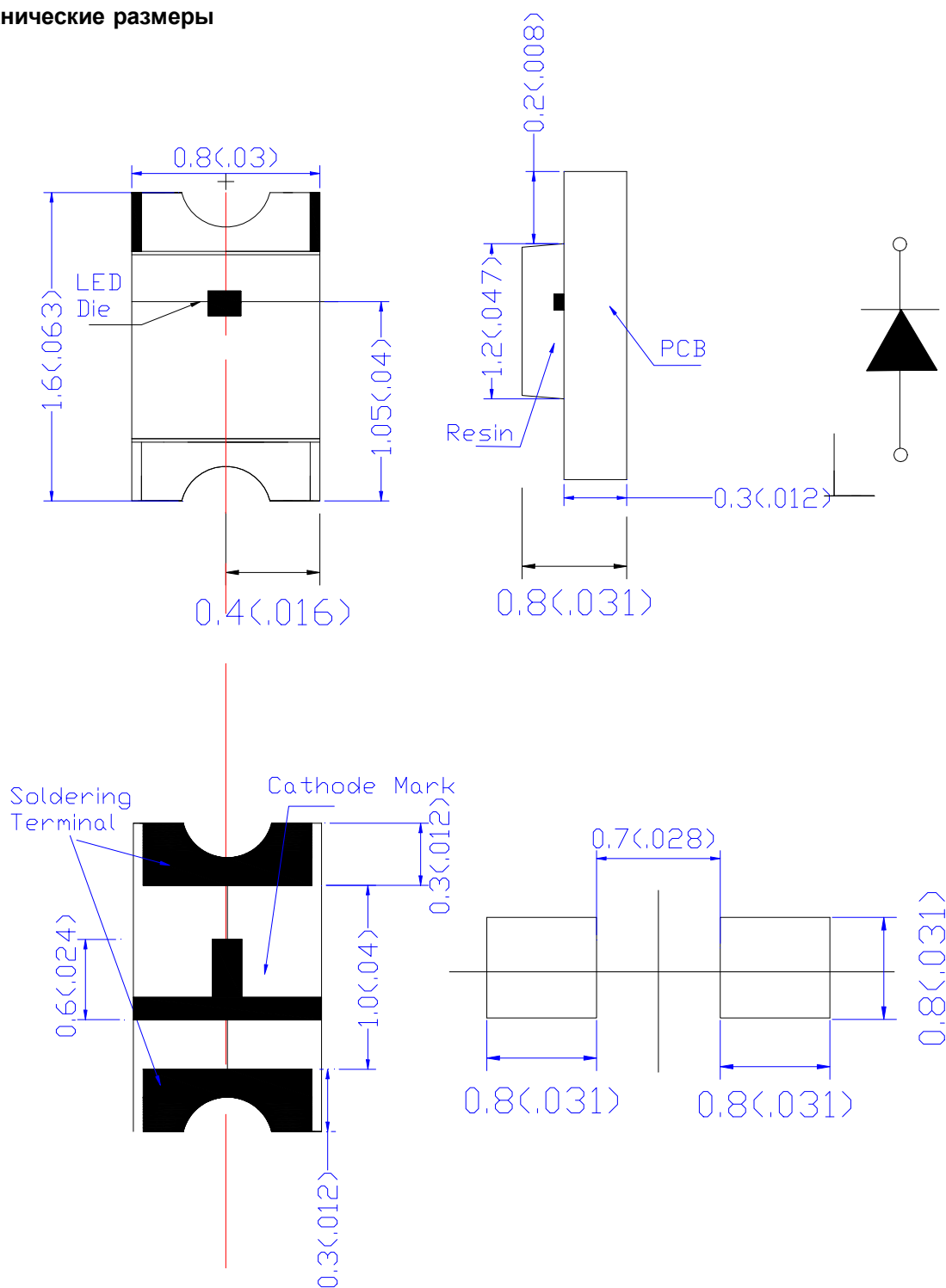

Заметки:

1. Размер в миллиметре [дюйм], допуск  $\pm 0,25$  [0,010].
2. Спецификации, характеристики и технические данные, описанные в техническом описании, могут быть изменены без предварительного уведомления.

**Модель №.: QG-0603UGC**

■ Абсолютные максимальные значения (Ta=25° C)

Предметы	Символ	Абсолютный максимальный рейтинг	Ед. изм
Прямой ток (DC)	IF	30	mA
Пиковый прямой ток *	IFP	100	mA
Рассеяние мощности	PD	78	Mw
Рабочая Температура	Topr	-40° C ~ +85° C	°C
Температура хранения	Tstg	-40° C ~ +100° C	°C
Обратное напряжение	VR	5	V
Температура пайки	Tsol	Пайка пайкой: 250° C / 5sec	

\*Ширина импульса  $\cong$  1 миллисекунда  $\cong$  1/10

■ Типичные электрические и оптические характеристики (Ta=25° C)

Предметы	Символ	Состояние	Минимум	Тур.	Максимум	Ед. изм
Прямое напряжение	VF	IF = 20mA		2.00	2.60	V
Обратный ток	IR	VR = 5V			10	uA
Пиковая длина волны излу	$\lambda_p$	IF = 20mA		568		nm
Доминирующая длина волн	$\lambda_D$	IF = 20mA		570		nm
Интенсивность света	IV	IF = 20mA		40		mcd
50% Угол мощности	$2\theta_{1/2}$	IF = 20mA	---	130	---	Deg

■ материал

Предметы	рефлектор	провод	инкапсулировать	чип
материал	/	Золото	силиконовый	AlGaInP

Заметка::

1. Светящаяся интенсивность основана на стандартах Foryard.
2. Обратите внимание на статичность для InGaN

Модель №.: QG-0603UGC

■ Типичные кривые Electrical / Optical Characteristics (Ta = 25°C, если не указано иное)

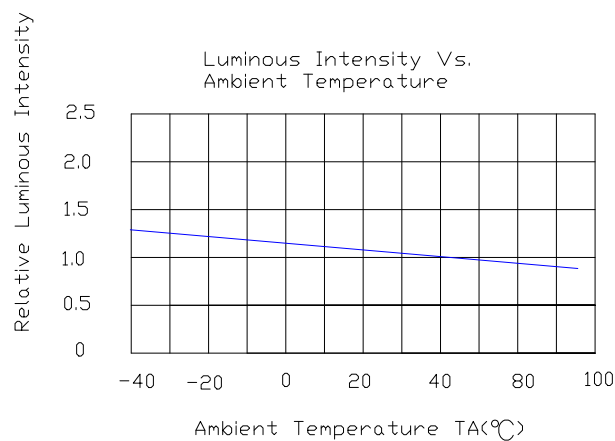
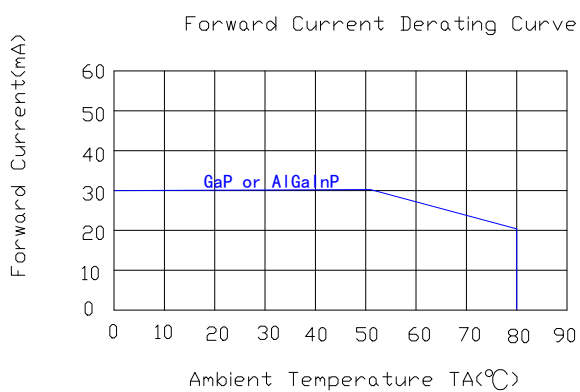
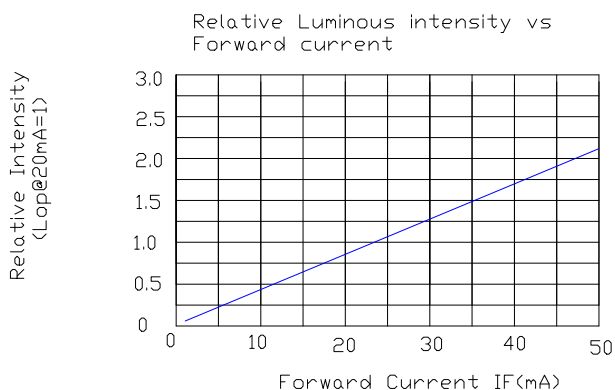
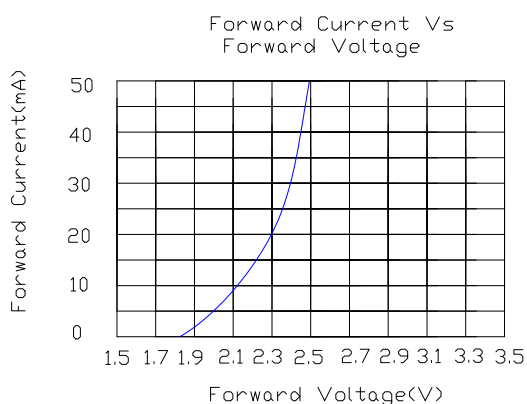
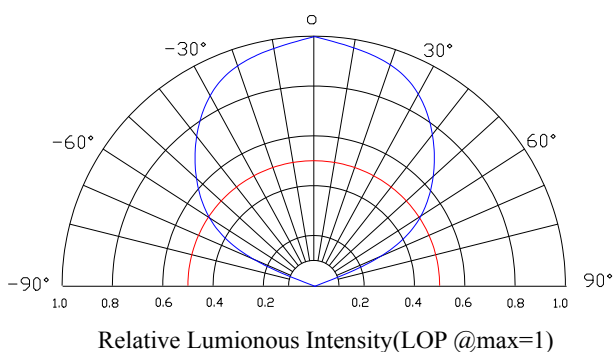
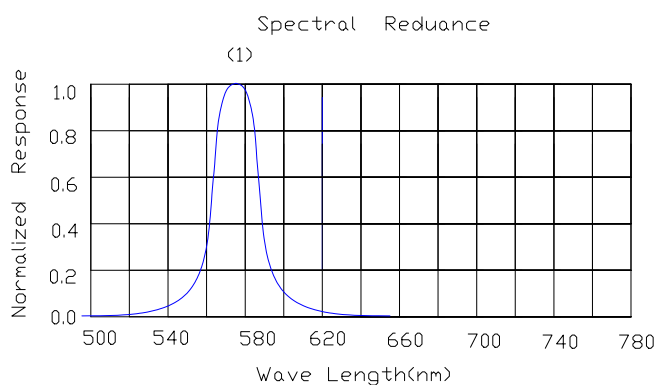

Модель №.: QG-0603UGC

■ Диаграмма упаковки

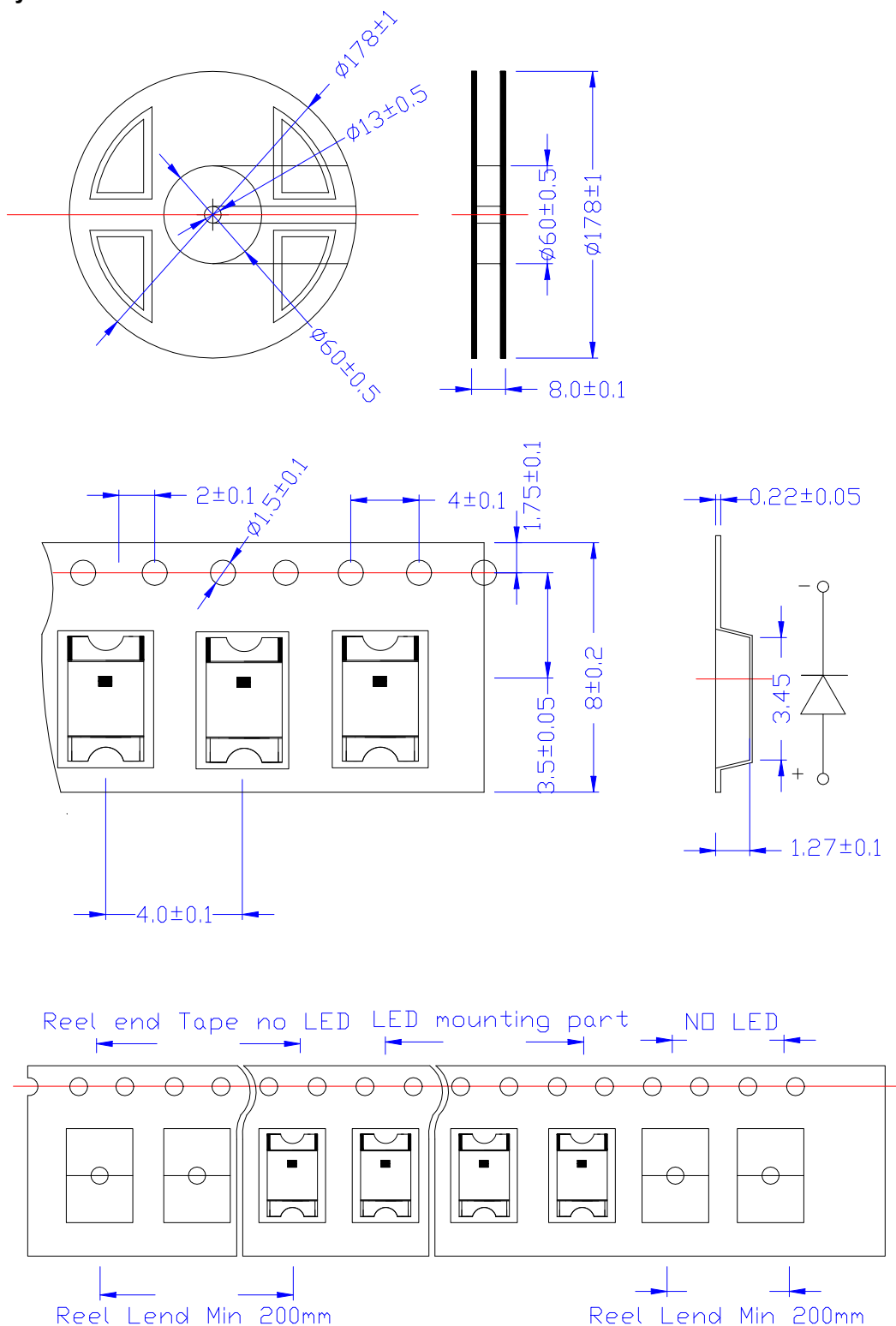

Заметка: Технические характеристики могут быть изменены без предварительного уведомления. Пожалуйста, свяжитесь с нами для получения более подробной информации.

**Модель №.: QG-0603UGC**

**■ Меры предосторожности при использовании:**

**1. Место хранения**

Чтобы предотвратить влагопоглощение в светодиодах SMD во время транспортировки и хранения, светодиоды упаковываются в мешок для защиты от влаги. Осушители и индикатор влажности упаковываются вместе со светодиодами в качестве вторичной защиты.

Срок годности светодиодов, хранящихся в оригинальном герметичном пакете при  $<40\text{ }^{\circ}\text{C}$  и  $<90\%$  относительной влажности, составляет 12 месяцев. Выпечка необходима, если срок годности истек.

Перед открытием упаковки проверьте наличие утечек воздуха в сумке.

После того, как сумка открыта, светодиоды SMD должны храниться при  $<30\text{ }^{\circ}\text{C}$  и  $<60\%$  относительной влажности. В этих условиях светодиоды SMD должны использоваться в течение 24 часов. Если светодиоды не находятся в течение 24 часов после удаления из мешка, требуется выпечка. Перед выпечкой выньте материал из упаковочного мешка. Не открывайте дверцу духовки часто во время процесса выпекания.

**2. паять**

**(1) Ручная пайка с паяльником**

Рекомендуется использовать паяльник менее 25 Вт. Температура железа должна поддерживаться ниже  $315\text{ }^{\circ}\text{C}$  И время пайки не более 2 секунд.

Эпоксидная смола светодиода SMD не должна контактировать с кончиком паяльника.

При пайке на смоляной части светодиода SMD не должно возникать механическое напряжение.

Обработка светодиода SMD должна производиться только тогда, когда упаковка была охлаждена до уровня ниже  $40\text{ }^{\circ}\text{C}$ .

**(2)Пайка пайкой**

**Профиль температуры**

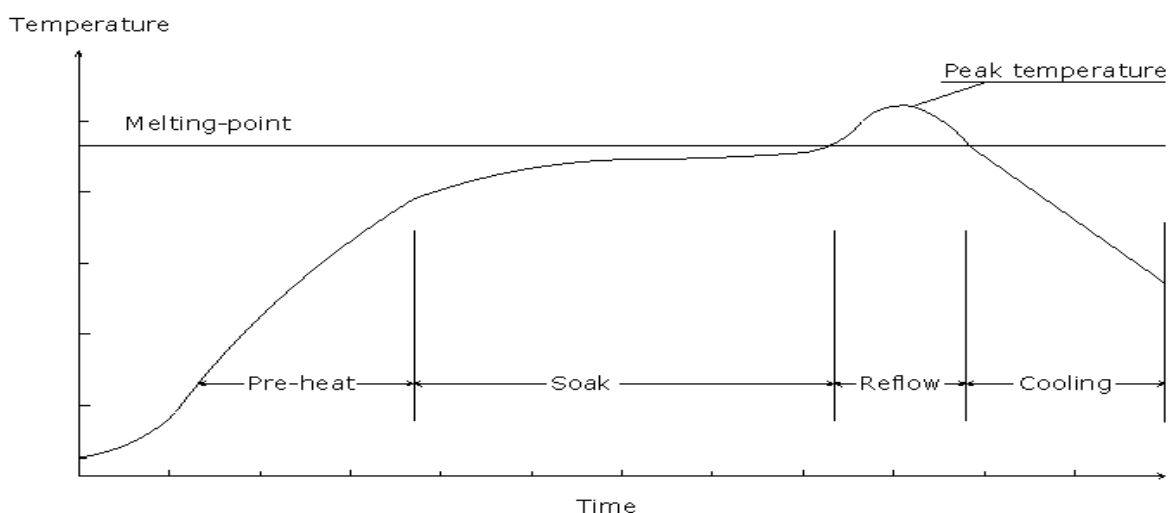

Модель №.: QG-0603UGC

Припой=Sn63-Pb37	Припой= Pb-Free
Средняя скорость нарастания: 4 °C /сек. Максимум	Средняя скорость нарастания: 4 °C /сек. Максимум
Пиковая температура предварительного нагрева: 100-150 °C	Пиковая температура предварительного нагрева: 100-150 °C
время предварительного нагрева: 100seconds.max	время предварительного нагрева: 100seconds.max
Скорость разгона: 6 °C /сек. Максимум	Скорость разгона: 6 °C /сек. Максимум
Пиковая температура: 230 °C	Пиковая температура: 250 °C
Время в пределах 5 °C от фактической пиковой температуры = 10 сек. Максимум	Время в пределах 5 °C от фактической пиковой температуры = 10 сек. Максимум
Продолжительность выше 183 °C составляет 80 секунд. Максимум	Продолжительность выше 217 °C составляет 80 секунд. Максимум

СИД SMD не следует изменять после пайки. Если модификация не может быть устранена, модификация должны быть предварительно защищены, чтобы не повредить светодиоды SMD.

Пайка пайкой не должна выполняться более одного раза.

На упаковку не следует воздействовать пайки.

На упаковку не следует воздействовать пайки.

(3) Рекомендовать Конструкция паяльной подушки (шт = мм)

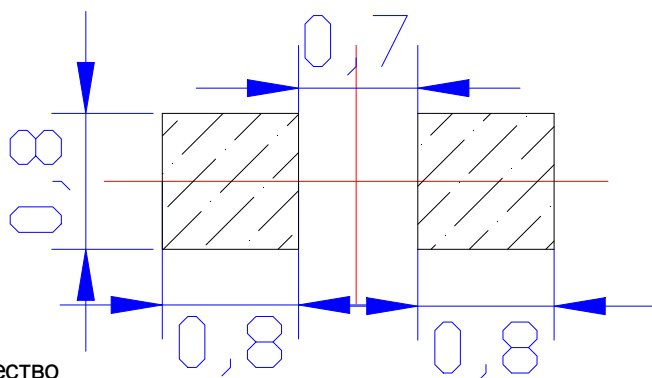

3. Статическое электричество

Статическое электричество и перенапряжение повреждают светодиоды. Поэтому рекомендуется, чтобы браслет ESD, При работе с светодиодами следует использовать ремешок для обуви ESD или антиэлектростатическую перчатку. Все устройства, оборудование и оборудование должны быть правильно заземлены.

4. другие

Обратное напряжение не должно превышать абсолютный максимальный рейтинг в листе данных. Цвет светодиодов слегка меняется на рабочий и термический.

Это устройство не должно использоваться в жидкостях любого типа, таких как вода, масло, органический растворитель и т. Д.

При необходимости промывки следует использовать IPA (изопропиловый спирт).

Влияние ультразвуковой очистки на светодиоды зависит от таких факторов, как мощность ультразвука и путь.

Светодиод высокой яркости может повредить глаза человека. Избегайте прямого взгляда на освещенный светодиод.

Внешний вид и технические характеристики изделия могут быть изменены без предварительного уведомления.